

## 改善箇所説明図

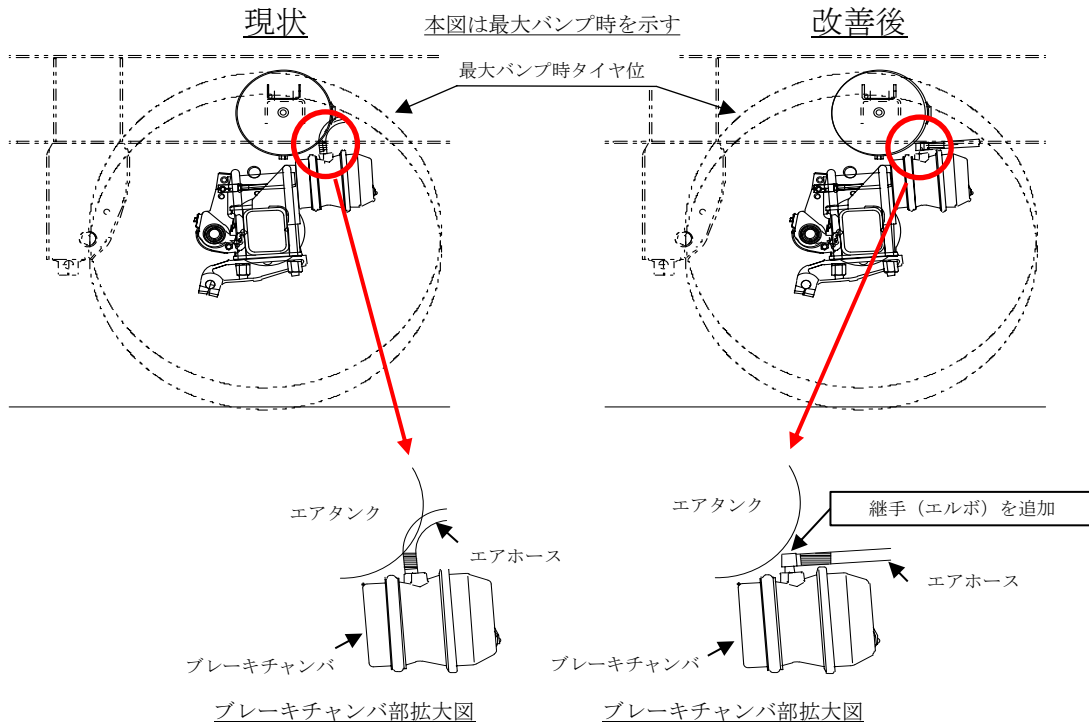
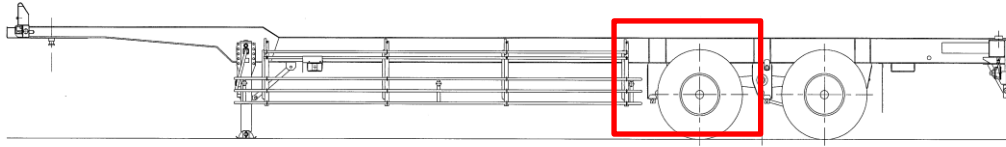

### 《基準不適合箇所》

トレーラの第一軸の制動装置において、ブレーキチャンバに接続されているエアホースの接続部金具とエアタンクのクリアランスが不適切なため、車輪が段差に乗り上げた際に接触するものがある。そのため、そのまま使用を続けると、当該金具またはブレーキチャンバのねじ込み部が破損しエアが漏れ、制動力が低下する、または駐車制動装置が作動し、走行に支障をきたすおそれがある。

### 《改善内容》

全車両、ブレーキチャンバへのエアホース接続部に継手を追加し、クリアランスを確保する。また、エアタンク、ブレーキチャンバ及びエアホースを点検し、損傷しているものは新品に交換する。

### 《識別》

改善実施済車には、製造銘板付近にNo.4550のステッカーを貼付する。