

使用済み商用車架装物 解体マニュアル
水封式強力吸引車
(水封式クリーンキューム®)

1. 解体マニュアルは一般的な事例を示しています。掲載している図、表は実物と異なる場合がございますのでご了承ください。
2. 解体作業に伴う作業上の注意事項、事前選別対象部品、環境負荷物質の取り扱い等につきましては、「使用済み商用車架装物解体マニュアル（新明和工業株式会社 共通編）」を併せてご覧ください。
3. このマニュアルは解体方法に関する参考資料としてご提供するものですので、実際の解体作業においては各社様のご判断により作業を進めてください。

内 容

1. 水封式強力吸引車架装物の構造概要
2. 水封式強力吸引車架装物の解体マニュアル
3. お問い合わせ窓口

新明和工業株式会社

1. 強力吸引車架装物の構造概要

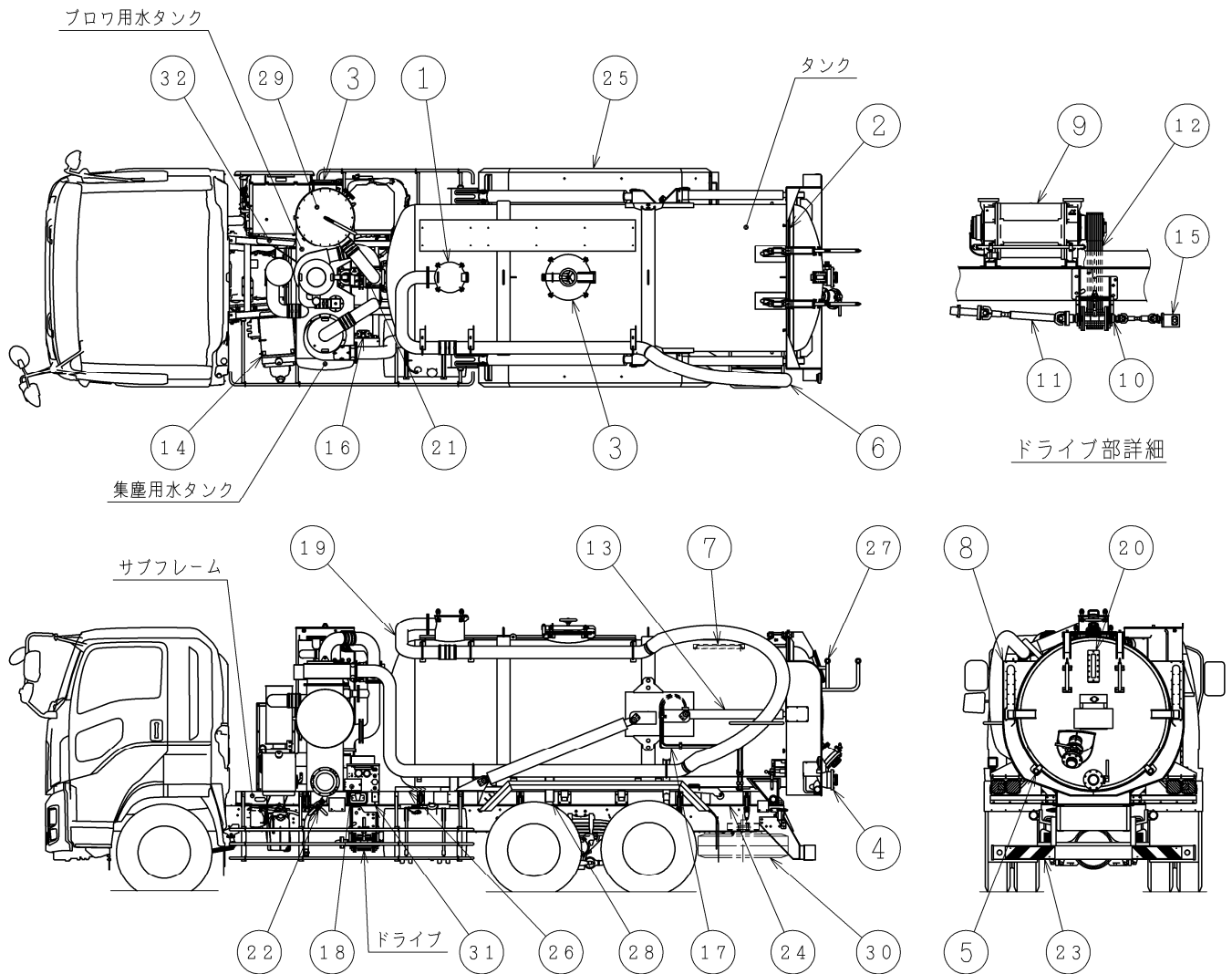

(注記) 上図は一般的な強力吸引車を例に表示しており、車格及び仕様により形状等が異なる場合があります。

品 目 表

番号	品目名称	番号	品目名称	番号	品目名称	番号	品目名称
1	満量装置	9	水封式ブロウ	17	油圧ホース・配管	25	フェンダ
2	テールゲートパッキン	10	軸受け	18	操作盤	26	クッション (受木)
3	点検口、清掃口	11	ドライブシャフト	19	空気配管	27	ホースハンガ
4	吸排バルブ	12	Vベルト	20	点検窓	28	締結具
5	テールゲートロック	13	油圧シリンダ	21	四方弁 (切替用)	29	洗浄用水タンク
6	連結用ホース	14	作動油タンク	22	バルブ (ドレン)	30	スペアタイヤキャリア
7	レシーバーゴム	15	油圧ポンプ	23	リヤバンパ	31	ワイヤリング
8	テールゲートカバー	16	油圧切替弁	24	フレームスペーサ	32	ニューマチック

2. 吸引車架装物の解体マニュアル

品目番号	品目名	解体方法	注意事項
	事前処理Ⅰ	タンク内積載物の残物の洗浄、清掃処理を専門業者にて実施する。	解体マニュアル（共通編）を参照願います。
	事前処理Ⅱ	油圧シリンダ及び油圧ホース・配管、作動油タンク等から油を抜き取る。 廃油は専門業者にて処理する。	[作動油量] 小・中型は 約 40L 大型は 約 100L
	事前処理Ⅲ	主要な外装部品を取り外す。	
車両全体	架装物	締結具等のボルトを取り外し、シャシと架装物を切り離す。	シャシ側と繋がっているドライブシャフトを切り離す。
架装物	タンク本体	溶断、切削等により、裁断し材料により分別する。	
架装物	集塵用水タンク本体	同上	ドレン等から残液を抜く。
架装物	ブロワ用水タンク本体	同上	ドレン等から残液を抜く。
架装物	サブフレーム本体	同上	
1	満量装置	金属類とゴム類、樹脂類に分別する。	
2	テールゲートパッキン	取り外し、ゴム類に分別する。	
3	点検口、清掃口	金属類とゴム類、樹脂類、ガラス類に分別する。	
4	吸排バルブ	金属類とゴム類に分別する。	
5	テールゲートロック	同上	
6	連結用ホース	同上	
7	レシーバーゴム	同上	
8	テールゲートカバー	同上	
9	水封式ブロワ	金属類とゴム類、樹脂類に分別する。	ドレン等から残液を抜く。
10	軸受け	金属類とゴム類に分別する。	
11	ドライブシャフト	取り外し、金属類に分別する。	
12	Vベルト	取り外し、ゴム類に分別する。	
13	油圧シリンダ	金属類とゴム、樹脂類に分別する。	取り外して、油を抜く。
14	作動油タンク	同上	ドレンから油を抜く。
15	油圧ポンプ	金属類とゴム類に分別する。	取り外して、油を抜く。
16	油圧切替弁	同上	取り外して、油を抜く。
17	油圧ホース・配管	同上	取り外して、油を抜く。
18	操作盤	金属類とゴム類、樹脂類、ガラス類に分別する。	
19	空気配管	金属類とゴム類、樹脂類に分別する。	
20	点検窓	同上	
21	四方弁（切替用）	同上	
22	バルブ（ドレン）	同上	
23	リヤバンパ	同上	
24	フレームスペーサ	同上	
25	フェンダ	同上	
26	クッション（受木）	金属類と樹脂類に分別する。	
27	ホースハンガ	取り外し、金属類に分別する。	
28	締結具	同上	
29	洗浄用水タンク	金属類とゴム類、樹脂類に分別する。	
30	スペアタイヤキャリア	取り外し、金属類に分別する。	
31	ワイヤリング	金属類とゴム類、樹脂類に分別する。特に制御ボックス・パネルは蓋を開け、中の部品を分別する。	シャシ側にまたがって配策されている為切り離す。
32	ニューマチック	同上	

13、15、16：油圧機器の解体には専門知識、工具が必要です。
専門業者に委託して適切に処理してください。

事前処理Ⅱ図

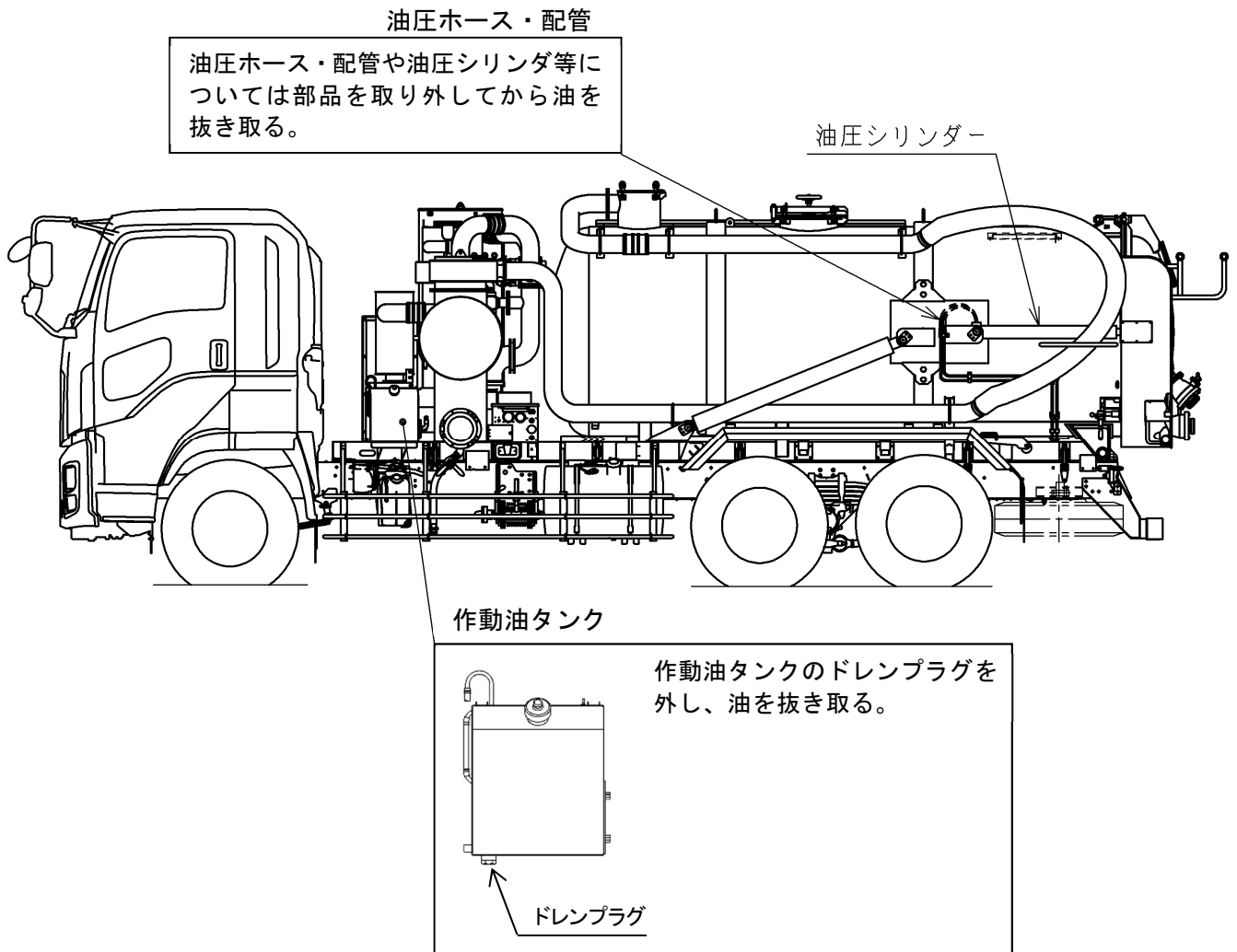

3. お問い合わせ窓口

本解体マニュアルに関しまして、お問い合わせ事項等がございましたら下記までお願い致します。

新明和工業株式会社 特装車事業部 開発部

TEL : 0283-23-2226

以上